

Données techniques

JIBBI 1670

Datos técnicos

Sur demande - Bajo pedido

Hauteur maximale de travail	16,00 m	Altura máxima de trabajo
Hauteur max. plan de piétinement nacelle	14,00 m	Altura máxima del suelo de la plataforma
Hauteur de translation	9,80 m	Altura de traslación
Portée max (charge 80 kg)	8,50 m	Alcance máximo (carga 80 kg)
Portée max (charge 140 kg)	7,70 m	Alcance máximo (carga 140 kg)
Portée max (charge 230 kg)	6,70 m	Alcance máximo (carga 230 kg)
Angle de rotation de la tourelle	+/-110°	Ángulo de rotación de la torreta
Dimension du panier	1,40 x 0,70 m	Dimensione cesta
Angle de rotation nacelle	+/- 70°	Capacidad máxima
Capacité maximum	230 kg	Capacidad máxima de la plataforma
Longueur en position repliée (avec panier détachée)	5,10 (4,40) m	Longitud en posición de anclado (con cesta separada)
Largeur min. en position repliée	1,35 m	Anchura mínima en posición replegada
Largeur de fonctionnement moyenne	1,90 m	Anchura media de trabajo
Largeur de fonctionnement	2,45 m	Anchura máxima de trabajo
Hauteur min. en position repliée	1,99 m	Anchura mínima en posición cerrada
Nivellement longitudinal	+/- 15°	Nivelación longitudinal
Nivellement latéral	+/- 15°	Nivelación lateral
Rampe maximale	25°	Gradeabilidad máxima
Rampe latérale maximale	25°	Gradeabilidad lateral
Vitesse de translation	2,50 km/h	Velocidad de traslación
Vitesse de sécurité	0,40 km/h	Velocidad de seguridad

Poids

Charge de trafic	3,10 kN/m ²	3,15 kN/m ²
Poids total	3850 kg	3910 kg

Pesi

Carga de tráfico	
Peso total	

Puissance

Moteur	3TNM68 -AS Yanmar engine (diesel) 14 kW - 19,2 Hp	Lithium battery pack 300Ah-48V DC 4 kW
--------	--	---

Potencia

Motor

- **Télécommande radio**
Mando a distancia por radio
- **Chenilles anti-traces**
Orugas que no dejan huella
- **Pompe électrique 220V 2,2kW**
Bomba eléctrica 220V 2,2kW
- **Kit de treuil 200kg**
Kit cabrestante 200kg
- **Lubrifiant arctique pour climat froid**
Lubricante ártico para clima frío
- **Système Ultrasonore Anti-collision**
Sistema Anticolisión Ultrasónico
- **Panier grand (1,80 x 0,70 m)**
Cesta grande (1,80 x 0,70 m)

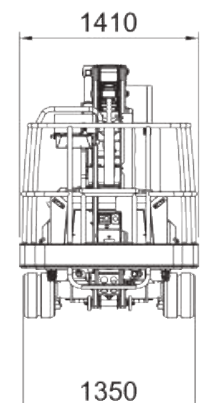
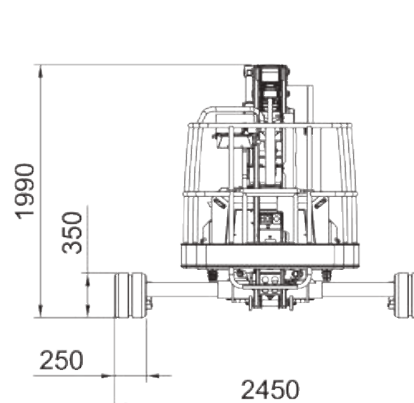
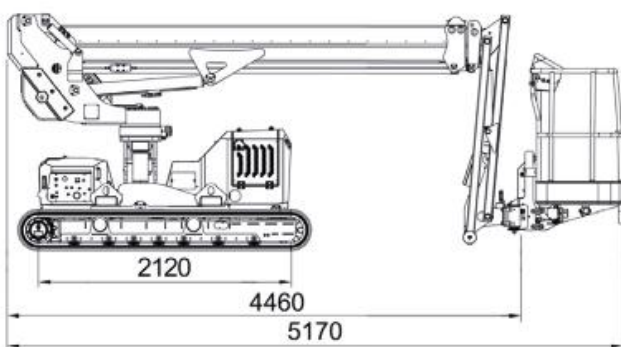

JIBBI 1670

16.0m	230kg	+/-15°	2.5 km/h	+/-15°
MAX.T.H.	CAPACITÉ	LONG. NIVEAU	VITESSE	LATÉR. NIVEAU
MÁX.A.T.	CAPACIDAD	NIV. LONG.	VELOCIDAD	NIV. LAT.

